



intimus 16.99 SmartShred

Z TAŚMOCIĄGIEM NAPEŁNIAJĄCYM



PRZEMYSŁOWA NISZCZARKA Z AUTOMATYCZNYM TAŚMOCIĄGIEM NAPEŁNIAJĄCYM

Niszczarki przemysłowe Intimus przeznaczone do pracy w ciężkich warunkach, od dziesięcioleci stanowią centralnie rozmieszczone urządzenia do bezpiecznego usuwania danych. Niszczarka 16.99 SmartShred z automatycznie sterowanym taśmociągiem napełniającym dba o szybkie, bezpieczne i wydajne zniszczenie powierzonych jej danych. Różne wersje sposobu odbioru ścinki, jak na przykład taśmociąg wyładowniczy, umożliwiają sprzężenie niszczarki z już istniejącą linią recyklingową lub belownicą zagęszczającą ścinki w zwarte bele.

Z przyjemnością zaoferujemy Państwu także rozwiązania niestandardowe, które swoim indywidualnym sterowaniem spełnią Państwa oczekiwania.



Wariant 1:

intimus 16.99 SmartShred z mobilnym pojemnikiem do gromadzenia ścinek



Wariant 2:

intimus 16.99 SmartShred z belownicą zagęszczającą luźne ścinki w zwarte bele



Wariant 3:

intimus 16.99 SmartShred z poziomym taśmociągiem wyładowniczym do połączenia z istniejącą instalacją klienta



Niszczarka

NAJWAŻNIEJSZE CECHY

- Prosta obsługa dzięki przejrzystemu dotykowemu panelowi sterowania.
- Sterownik mikroprocesorowy SmartShred umożliwia rejestrowanie czasu pracy, wyświetlanie zdiagnozowanych błędów czy przypomnień o bieżącej konserwacji.
- Hartowane wały tnące wykonane z wysokiej jakości stali i poddane obróbce cieplnej mogą zniszczyć (w zależności od wersji) nawet całe segregatory, zapewniając przy tym długą żywotność bloku tnącego.
- Wysoka wydajność dzięki ciągłemu podawaniu dokumentów za pomocą automatycznego taśmociągu załadownego.
- Szeroka listwa bezpieczeństwa z przodu blatu do natychmiastowego zatrzymania w sytuacji awaryjnej.
- Wytrzymały napęd z silnikiem mocy 7,5 kW zapewnia płynną i ciągłą pracę niszczarki.
- Pewne niszczenie danych w klasie P-2 lub P-3 zgodnie z normą DIN 66399.
- Automatyczny rewers jednostki tnącej i taśmociągu załadownego w sytuacji wykrycia przeciążenia. Po chwili proces niszczenia zostanie automatycznie wznowiony.
- Automatyczny system smarowania wałów tnących zapewnia dobrą jakość cięcia oraz pracę ze stałą wysoką wydajnością.



Przejrzysty panel sterowania

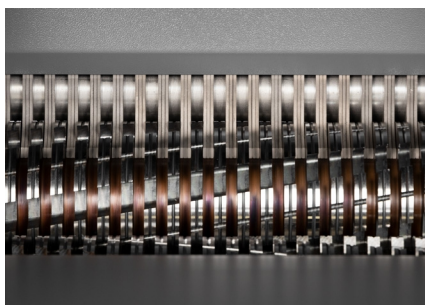

Hartowane wały tnące



Listwa zatrzymania awaryjnego



Taśmociąg napełniający

NAJWAŻNIEJSZE CECHY

- W pełni zintegrowany ze sterowaniem niszczarki.
- Taśma podająca dzięki odpowiedniej wysokości zabierakom zapewnia stały strumień dokumentów
- Długa żywotność dzięki solidnej stalowej konstrukcji i dwuwarstwowej taśmie PVC.
- Prędkość pracy 5,64 m/min
- Boczne osłony gwarantują duże bezpieczeństwo pracy
- Możliwość montażu z prawej lub lewej strony niszczarki

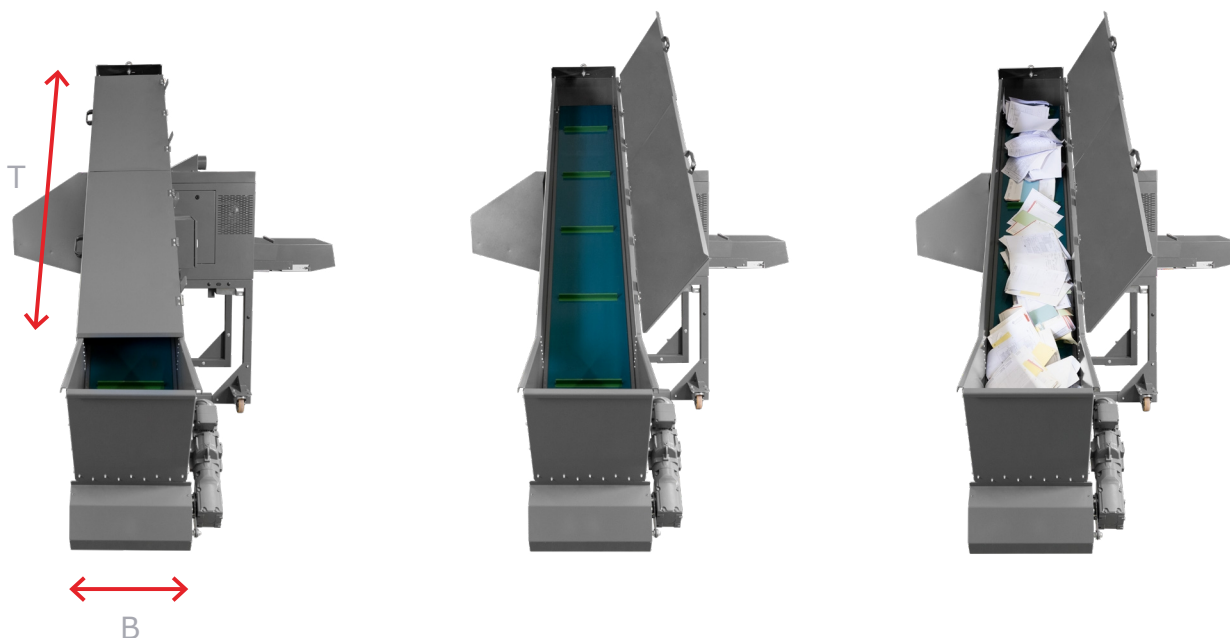

WYMIARY (B x T)
65x300 cm





Dostępne warianty

DALSZEGO ZAGOSPODAROWANIA ŚCINKI PAPIEROWEJ

- 1. WARIANT 1:**
intimus 16.99 SmartShred z pojemnikiem
Ścinka papierowa trafia do mobilnego kontenera z workiem foliowym o pojemności 450 L. Kontener wsuwany jest bezpośrednio pod niszczarkę.



- 2. WARIANT 2:**
intimus 16.99 SmartShred z belownicą
Ścinka papierowa trafia bezpośrednio do belownicy umieszczonej pod niszczarką. Ścinka jest automatycznie prasowana w zwarte bele o wadze około 60-80 kg. Belownica zapewnia zagęszczenie ścinek o około 70%.

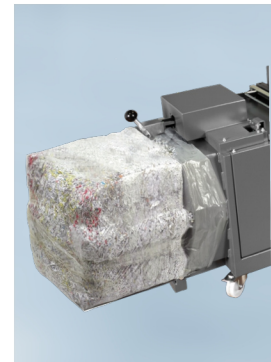

- 3. WARIANT 3:**
intimus 16.99 SmartShred z poziomym taśmociągiem wyładowczym
Taśmociąg wyładowczy umożliwia zastosowanie kolejnego taśmociągu odbierającego lub niezależnego pojemnika do gromadzenia ścinek.



- 4. INDYWIDUALNA KONFIGURACJA:**
Rozwiązania szyte na miarę to jeden z naszych podstawowych atutów. Wszystkie opcje możemy indywidualnie dostosować do specjalnych wymagań klienta.





intimus 16.99 SmartShred – 10x70 mm (klasa tajności P-2)

INFORMACJE O PRODUKCIE



550 kg/h *



500 mm



61 dB(A) **



400 V / 50 Hz ***

Specyfikacja

Klasa tajności DIN 66399 (ISO/IEC 21964)	P-2 / O-2 / T-2 / E-2
Rozmiar ścinki	10x70 mm
Wydajność dla papieru 70 g/m ² DIN A4	470–520 kartek
Wydajność dla papieru 80 g/m ² DIN A4	400–450 kartek
Wydajność	Do 550 kg/h *
Niszczycy	Papier gładki i pomięty ze zszywkami i spinaczami do papieru, niewielkie ilości całych segregatorów na dokumenty, karty magnetyczne, dyskietki, płyty CD i DVD
Wyprodukowane w	Niemcy
Gwarancja	1 Rok
Gwarancja na wały tnące	3 Lata
Akcesoria dodatkowe	Olej do wałów tnących 2L (94777) Worki na ścinki do belownicy (99969)

Specyfikacja

Szerokość wałów tnących	500 mm
Wysokość stołu podawczego	1 200 mm
Emisja hałasu **	61 dB(A)
Materiał wałów tnących	Materiał wałów tnących
Waga ****	V1: 1129kg V2: 1674kg V3: 1083kg
Moc napędu	7,5 kW
Zintegrowany taśmociąg załadowczy	<input checked="" type="checkbox"/>
Automatyczny rewers	<input checked="" type="checkbox"/>
Dotykowy ekran	<input checked="" type="checkbox"/>
Listwa zatrzymania awaryjnego	<input checked="" type="checkbox"/>
Listwa zatrzymania awaryjnego	<input checked="" type="checkbox"/>
Listwa zatrzymania awaryjnego	<input checked="" type="checkbox"/>
Listwa zatrzymania awaryjnego	<input checked="" type="checkbox"/>
Listwa zatrzymania awaryjnego	<input checked="" type="checkbox"/>

- * Wszystkie informacje dotyczą niszczenia papieru. Wydajność może się różnić w zależności od rodzaju i sposobu podawania oraz jakości papieru. Wszystkie deklaracje bez gwarancji.
- ** Zmiany techniczne i optyczne zastrzeżone. Na biegu jałowym
- *** Inne opcje zasilania na zapytanie
- **** V1: z kontenerem, V2: z belownicą, V3: z taśmociągiem wyładowczym



MASZ PYTANIA?
ZADZWOŃ:

biuro@intimus.com.pl
T +48 33 816 01 69
www.intimus.com.pl



intimus 16.99 SmartShred – 6X50 mm (klasa tajności P-3)

INFORMACJE O PRODUKCIE



480 kg/h *



500 mm



61 dB(A) **



400 V / 50 Hz ***

Specyfikacja

Klasa tajności DIN 66399 (ISO/IEC 21964)	P-3 / O-3 / T-3 / E-2
Rozmiar ścinki	6X50 mm
Wydajność dla papieru 70 g/m ² DIN A4	300-330 kartek
Wydajność dla papieru 80 g/m ² DIN A4	260-290 kartek
Wydajność	Do 480 kg/h *
Niszczycy	Papier gładki i pomięty ze zszywkami i spinaczami do papieru, niewielkie ilości kart magnetycznych, dyskietek, płyt CD i DVD
Wyprodukowane w	Niemcy
Gwarancja	1 Rok
Gwarancja na wały tnące	3 Lata
Akcesoria dodatkowe	Olej do wałów tnących 2L (94777) Worki na ścinki do belownicy (99969)

Specyfikacja

Szerokość wałów tnących	500 mm
Wysokość stołu podawczego	1 200 mm
Emisja hałasu **	61 dB(A)
Materiał wałów tnących	Stal hartowana indukcyjnie
Waga ****	V1: 1129kg V2: 1674kg V3: 1083kg
Moc napędu	7,5 kW
Zintegrowany taśmociąg załadowczy	<input checked="" type="checkbox"/>
Automatyczny rewers	<input checked="" type="checkbox"/>
Dotykowy ekran	<input checked="" type="checkbox"/>
Listwa zatrzymania awaryjnego	<input checked="" type="checkbox"/>
Automatyczne smarowanie wałów tnących	<input checked="" type="checkbox"/>
Opcjonalnie urządzenie do odsysania pyłu	<input checked="" type="checkbox"/>
Regulowana wielkość beli	<input checked="" type="checkbox"/>
Termiczne zabezpieczenie silnika	<input checked="" type="checkbox"/>

- * Wszystkie informacje dotyczą niszczenia papieru. Wydajność może się różnić w zależności od rodzaju i sposobu podawania oraz jakości papieru. Wszystkie deklaracje bez gwarancji.
- ** Zmiany techniczne i optyczne zastrzeżone. Na biegu jałowym
- *** Inne opcje zasilania na zapytanie
- **** V1: z kontenerem, V2: z belownicą, V3: z taśmociągiem wyładowczym



MASZ PYTANIA?
ZADZWOŃ:

biuro@intimus.com.pl
T +48 33 816 01 69
www.intimus.com.pl



Wskazówki dotyczące instalacji V1: intimus 16.99 SmartShred z mobilnym kontenerem

SKALA 1:60

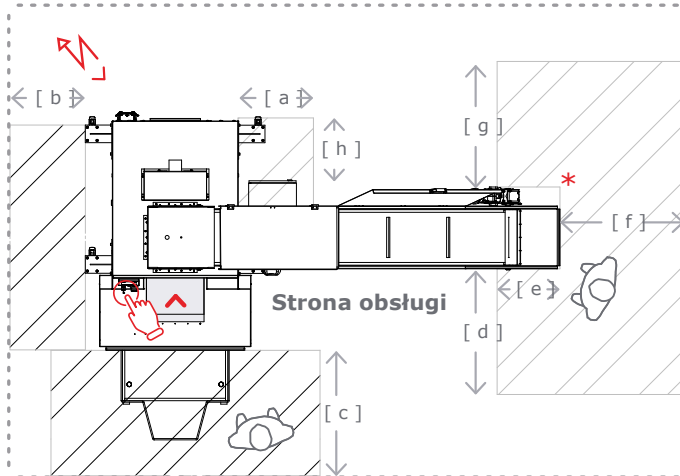

Transport

Niszczarka i taśmociąg

- Skrzynia drewniana
SxGxW: 207x132x183 cm
Waga: 848 kg
- Paleta jednorazowa
SxGxW: 100x340x115 cm
Waga: 280 kg

Zasilanie 3 fazowe

- Długość kabla = 5,5 m
- 400 V / 50 Hz **
Wtyczka CEE 32 Amp.
- Inne typy zasilania na zapytanie

Mobilny kontener

- Paleta jednorazowa
SxGxW: 120x100x31 cm
Waga: 65 kg



Zasilanie
3 Fazowe



Lokalizacja panelu
sterowania

Wymagane zabezpieczenie instalacji klienta

- ✓ Bezpiecznik o charakterystyce C
- ✓ Lub zabezpieczenie gL/gG typ 1 według IEC/EN 60947-4-1
- ✓ 400 V / 50 Hz ** = 35 Amp.

Wymiary	cm	Odstępy	cm
[1] Szerokość	378	[a] przynajmniej	60
[2] Głębokość	190	[b] przynajmniej	60
[3] głębokość z wysuniętym kontenerem	262	[c] przynajmniej	100
[4] Wysokość	235	[d] przynajmniej	100
[5] Wysokość stołu podawczego	123	[e] przynajmniej	50
[6] Wysokość taśmociągu napędzającego	89	[f] przynajmniej	100
		[g] przynajmniej	100
		[h] przynajmniej	50

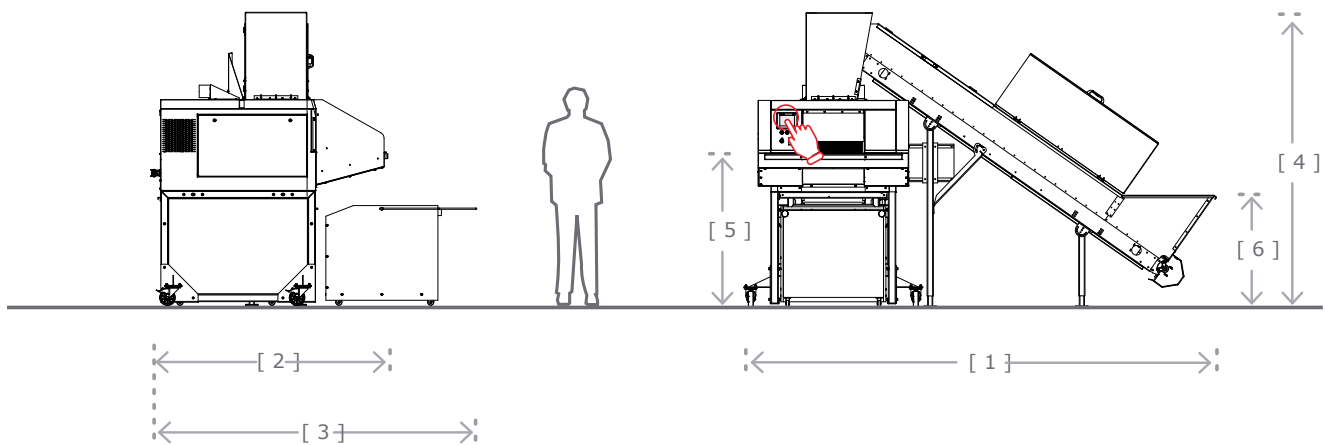

Wszystkie deklaracje bez gwarancji. Zmiany techniczne i optyczne zastrzeżone.

* Taśmociąg może być z lewej lub prawej strony

** Inne typy zasilania na zapytanie.

Wskazówki dotyczące instalacji V2: intimus 16.99 SmartShred z belownicą

SKALA 1:60

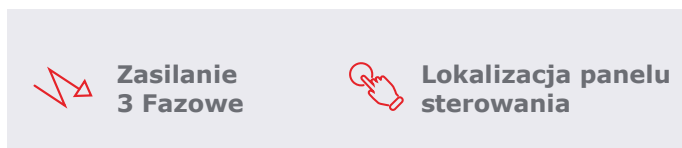
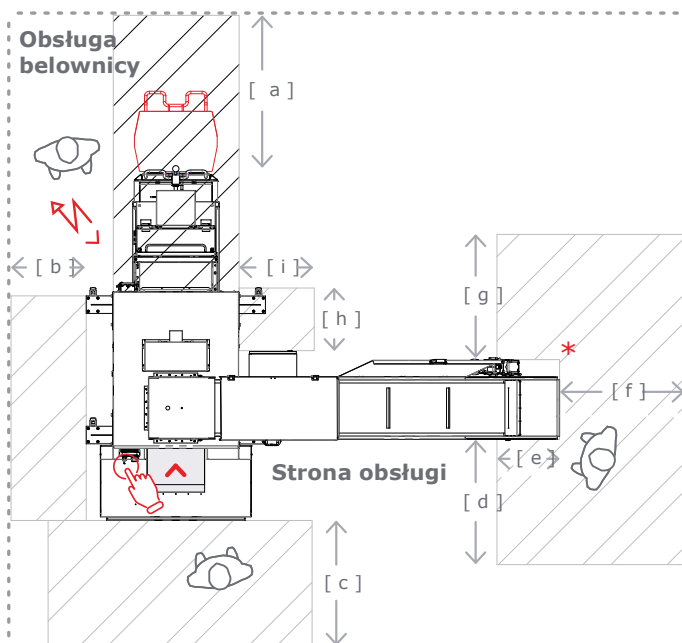

Wymagane zabezpieczenie instalacji klienta

- Bezpiecznik o charakterystyce C
- Lub zabezpieczenie gL/gG typ 1 według IEC/EN 60947-4-1
- 400 V / 50 Hz ** = 35 Amp.

Transport	Zasilanie 3 fazowe
-----------	--------------------

- Niszczarka i taśmociąg
 - Skrzynia drewniana SxGxW: 207x132x183 cm Waga: 848 kg
 - Paleta jednorazowa SxGxW: 100x340x115 cm Waga: 280 kg
- Długość kabla = 5,5 m
 - 400 V / 50 Hz ** Wtyczka CEE 32 Amp.
 - Inne typy zasilania na zapytanie

Belownica

- Skrzynia drewniana SxGxW: 94x230x100 cm Waga: 621 kg

Wymiary	cm	Odstępy	cm
[1] Szerokość	378	[a] przynajmniej	120
[2] Głębokość	283	[b] przynajmniej	60
[3] Głębokość z otwartą belownicą	343	[c] przynajmniej	100
[4] Wysokość	235	[d] przynajmniej	100
[5] Wysokość stołu podawczego	123	[e] przynajmniej	50
[6] Wysokość taśmociągu napędzającego	89	[f] przynajmniej	100
		[g] przynajmniej	100
		[h] przynajmniej	50
		[i] przynajmniej	60

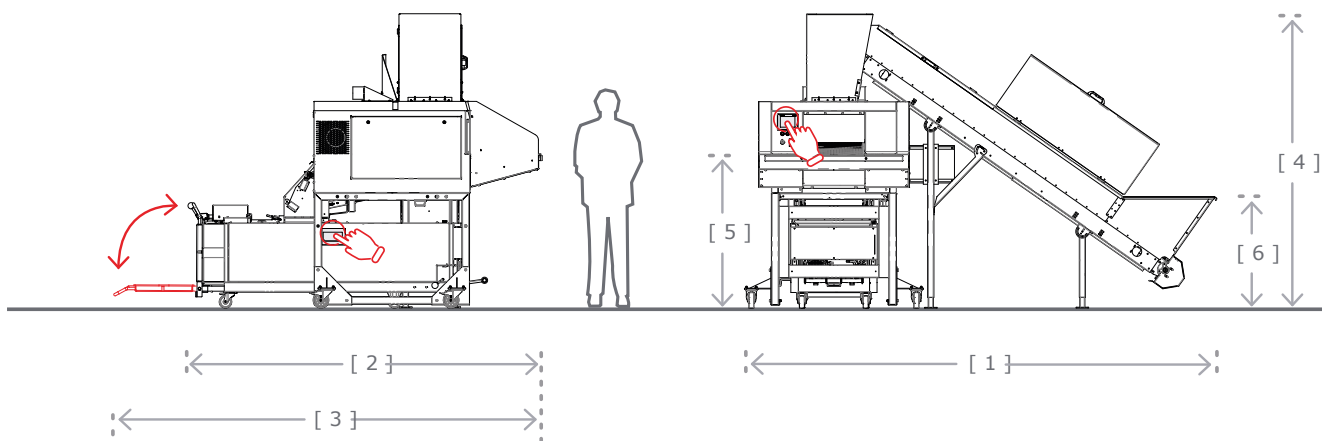

Wszystkie deklaracje bez gwarancji. Zmiany techniczne i optyczne zastrzeżone.
 * Taśmociąg może być z lewej lub prawej strony
 ** Inne typy zasilania na zapytanie.

Wskazówki dotyczące instalacji V3: intimus 16.99 SmartShred z poziomym taśmociągiem wyładowczym

SKALA 1:60

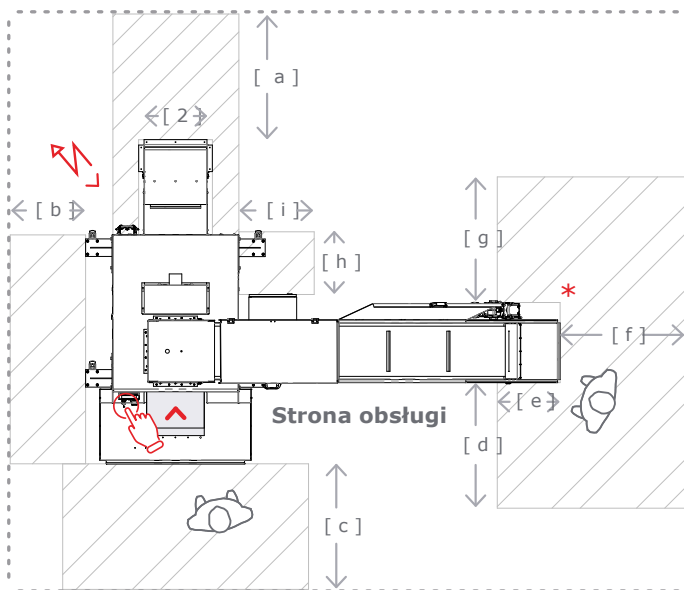



**Zasilanie
3 Fazowe**



**Lokalizacja panelu
sterowania**





Wymagane zabezpieczenie instalacji klienta

-  Bezpiecznik o charakterystyce C
-  Lub zabezpieczenie gL/gG typ 1 według IEC/EN 60947-4-1
-  400 V / 50 Hz ** = 35 Amp.

Transport

Zasilanie 3 fazowe

Niszczarka i taśmociąg

-  Skrzynia drewniana SxGxW: 207x132x183 cm Waga: 853 kg
 -  Paleta jednorazowa SxGxW: 100x340x115 cm Waga: 280 kg
-  Długość kabla = 5,5 m
 -  400 V / 50 Hz ** Wtyczka CEE 32 Amp.
 -  Inne typy zasilania na zapytanie

Wymiary	cm	Odstępy	cm
[1] Szerokość	378	[a] przynajmniej	100
[2] Szerokość taśmociągu	59	[b] przynajmniej	60
[3] Głębokość	258	[c] przynajmniej	100
[4] Wysokość	235	[d] przynajmniej	100
[5] Wysokość taśmociągu	94	[e] przynajmniej	50
[6] Wysokość stołu podawczego	123	[f] przynajmniej	100
[7] Wysokość taśmociągu napędzającego	89	[g] przynajmniej	100
		[h] przynajmniej	50
		[i] przynajmniej	60

